

A-1 イモビ対応ユニット 取付説明書

1 基本説明

- 車両純正イモビライザー装着車にイモビライザー対応のエンジンスターターを取り付けるためのユニットです。
 ※適応する車種以外のイモビライザー装着車に取り付けることや、対応するエンジンスターター以外との接続はできません。
 ※この製品は、サーキットデザイン社製エンジンスターター専用です。
 ※この製品は、ダイハツ車専用です。



警告

配線ケーブルは車両の可動部に触れたり、挟み込まれたり、垂れ下がらないようにインシュロックタイ等で結束処理をしてください。また、結露しない場所に設置してください。場合によっては断線、ショートが起こり、イモビ対応ユニットまたは車両のシステムを破損したり、アクセル、ブレーキが正常に操作できなくなったり、車両火災を起こす危険があります。



注意

バッテリー交換等でバッテリーを外した場合は、5分以上たってからバッテリーを接続してください。

2 梱包内容

- | | |
|----------------|----|
| ・イモビ対応ユニット(本体) | :1 |
| ・ハーネスキット | :1 |
| ・インシュロックタイ | :2 |
| ・取付説明書(本書) | :1 |



3 取り付け方法

- ① エンジンスターターを取り付けます。
- ② イモビ対応ユニットを取り付けます。(下記接続図参照)
 ※モニターLEDが約3秒間高速で点滅します。
- ③ エンジンスターターのオートマチック車の認識設定をします。
 ※エンジンキーをONにしたとき、モニターLEDが3回高速で点滅し、自動的にイモビ対応ユニットが登録を完了します。
 ※設定後、イモビ対応ユニットのみをコネクタから外してしまった場合は認識設定を2回行ってください。

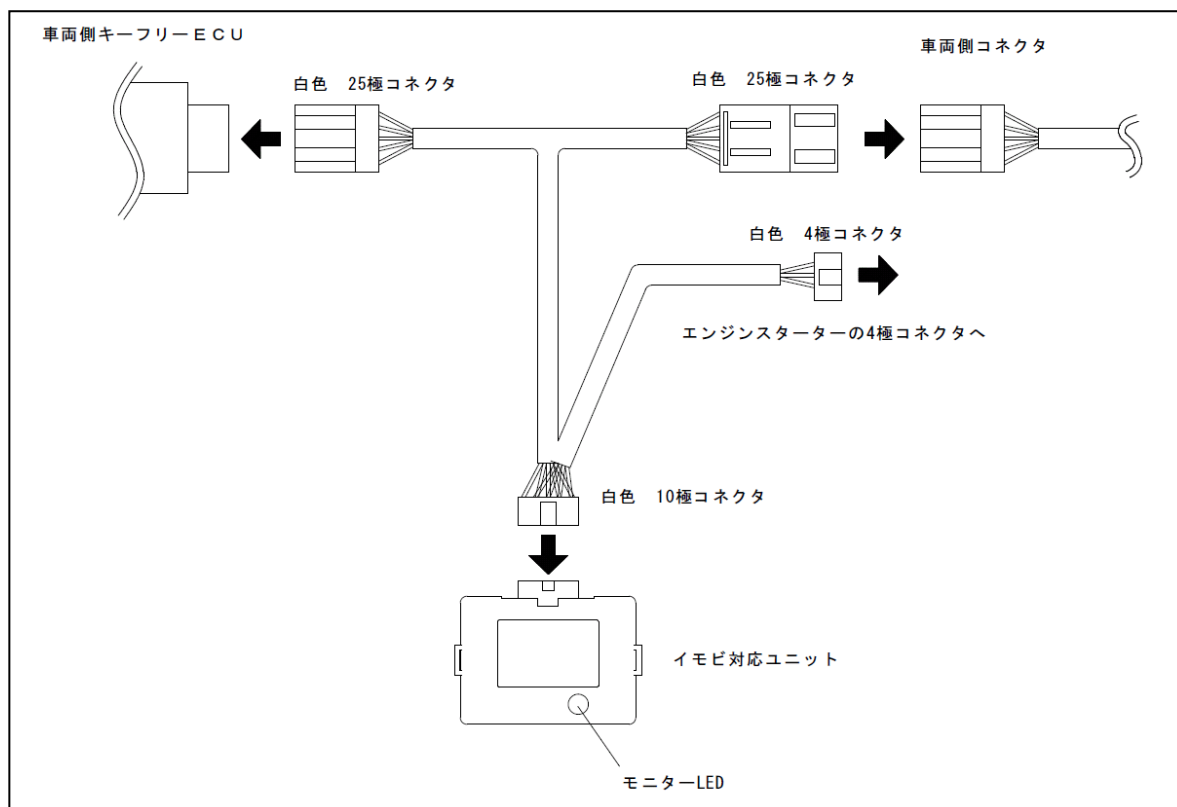

製品の取り付け、取り扱いなどご不明な点がございましたら
0263-72-8288 までお問い合わせください。
 〒399-8204 長野県安曇野市豊科高家 5356-12
 株式会社エフ・アンド・オー・システムズ