



1 基本説明

- ・このユニットは、エンジンスターター（ES-89Pro Lightシリーズ）のオプションパーツです。
- ・エンジンスターターでドアロック／アンロック操作をした時に、車両のハザードランプを点滅させてアンサーバックを行うために取り付けします。

2 動作説明

- ・エンジンスターターのロック操作で、ハザードが1回点滅します。
- ・エンジンスターターのアンロック操作で、ハザードが2回点滅します。
- ・エンジンスターターでオートロック作動時に、ハザードが1回点滅します。
- ※オートロック機能が使用できない車両、又はオートロック機能を「使用する」設定にしていない場合は点滅しません。

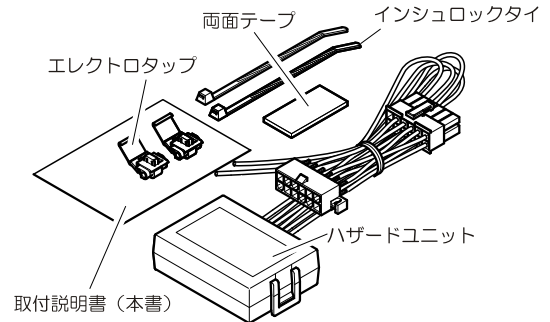

3 梱包内容

- ・ハザードユニット（ハーネス、20A小型ヒューズ付き）：1
- ・エレクトロタップ：2
- ・両面テープ：1
- ・インシュロックタイ：2
- ・取付説明書（本書）：1

4 取り付け方法

システム図（下図）を参照して、下記のように配線、接続をしてください。

- ハザード出力（白色2本）の配線
 - ・ハザードユニットからのハザード出力（白色線2本）を、それぞれ車両側のハザードランプ右側／左側のプラス側電源の配線に、付属のエレクトロタップで接続する。
 - ・接続先は、取り付けする車両により異なります。具体的には、車両側のハザードスイッチ、ハザードリレー等の、ハザードランプ右側／左側のプラス側電源の配線を探して接続します。
 - ・接続先の配線の電圧
通常時（なにもしないとき）：0V
右、又は左のウィンカーを点滅させて、ウィンカーが点灯しているとき：12V（左右で2系統あり、ウィンカーが点灯した瞬間だけ12Vになります。）
- カブラの接続（順番を間違えないこと）
 - ・まず、ハザードユニットからの12極カブラ（メス端子側）を、エンジンスターターリレーユニットのCN2カブラに接続する。
 - ・次に、ハザードユニットからの12極カブラ（オス端子側）に、エンジンスターターに付属のCN2ハーネスを接続する。（なお、エンジンスターター取り付け時にドアロックリレーNLⅢ：EP070を使用する場合には、ここでドアロックリレーNLⅢの中継ハーネスカブラを接続してから、最後にエンジンスターターに付属のCN2ハーネスを接続する。）
 - ・カブラの接続時等に、ハザードランプが一瞬点灯する場合がありますが、異常ではありません。
- 作動確認
 - ・エンジンスターターの取り付け／配線作業を全て終了後、エンジンスターターのロック／アンロック操作を行い、上記②の動作説明の通りにハザードランプが点滅することを確認する。
- ハザードユニットの固定・配線処理等
 - ・エンジンスターターに付属の取付説明に準じてください。



警告

配線ケーブルは車両の可動部に触れたり、挟み込まれたり、垂れ下がらないようにインシュロックタイ等で結束処理をしてください。場合によっては断線、ショートが起こり、受信機または車両のシステムを破損したり、アクセル、ブレーキが正常に操作できなくなったり、車両火災を起こす危険があります。

エンジンスターターリレーユニット

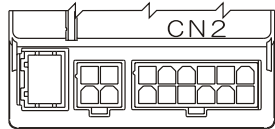

<システム図>

