

# 車種別取付資料

BOX No. 502621

車両情報	トヨタ ノア	平成26年1月~28年1月	ZRR8#系	1 / 3 ページ
	ヴォクシー	平成26年1月~28年1月	ZRR8#系	
エスクァイア	平成26年10月~28年1月	ZRR8#系		

❗ プッシュボタンスタートシステム（電子キー）付き車のみ

◎カバー類の取り外しは、必ずこのページの手順のとおりに行ってください。

❶ 各配線の取り付けについては、2 / 3 ~ 3 / 3 ページをご覧ください。

## 重要！平成27年10月以降の車両について

シリアルNo. BE0001501以降の製品を必ず使用してください。  
シリアルNo. BE0001500以前の製品はエンジンスターターにて、エンジンが始動しません。

### ❶ 注意事項

エンジンスターターのリモコンと電子キーは、必ず付属のキーホルダーに取り付けして、ぶら下げた状態で送信操作をしてください。  
※エンジンスターターのリモコンと車両の電子キーを重ねた状態で送信操作するとエンジンが始動しません。（認証エラーになります）

❶ 別売のハザードユニットⅡ（商品コード：EP156）を取り付ける場合は、3 / 3 ページを参照してください。

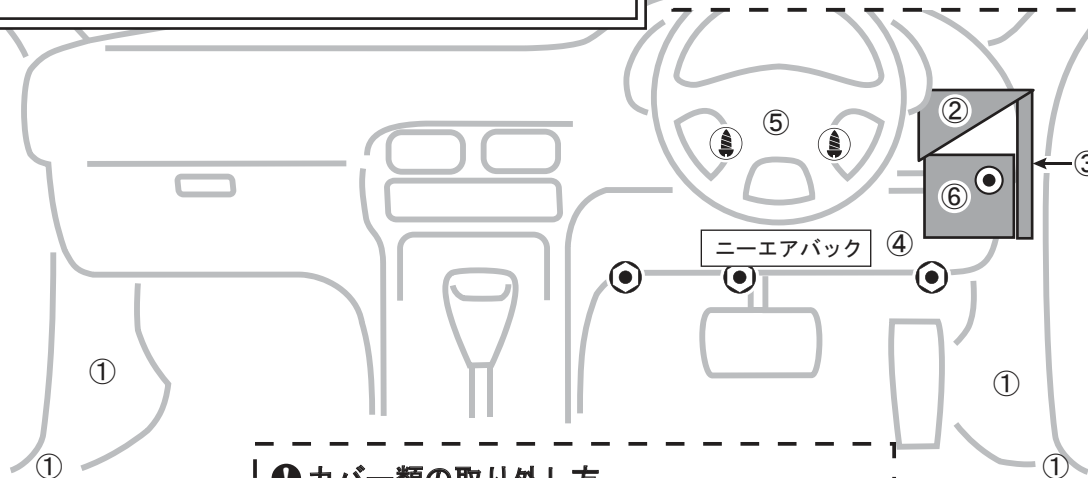

### ❶ カバー類の取り外し方

#### 運転席側

- ❶ 右サイドステップカバーと右サイドカバーを外す。
- ❷ 送風口の上側のカバーを外す。…上方向に引っ張る。
- ❸ 送風口の右側のカバーを外す。…右方向へ引っ張る。
- ❹ ロアカバーを外す。…下側ボルト（3本）を外し、中央のニーエアバック周囲のツメに注意して手前に引っ張り出す。
- ❺ コラムカバーを外す。…正面にネジ2本。
- ❻ エンジンスイッチ付きのパネルを外す。…手前に引いて外す。

#### ❶ カバー類の取り外し方

##### 助手席側

【ハザードユニットⅡを取り付けの場合のみ】

- ❶ 左サイドステップカバーと左サイドカバーを外す。

止めネジ等



# 車種別取付資料

BOX No. 502621

車両情報	トヨタ ノア	平成26年1月~28年1月	ZRR8#系	2/3ページ
	ヴォクシー	平成26年1月~28年1月	ZRR8#系	
	エスクァイア	平成26年10月~28年1月	ZRR8#系	

❗ プッシュボタンスタートシステム (電子キー) 付き車のみ

## ❗ 注意事項

- ・取り付けできるエンジンスタートは、プッシュスタート専用モデルのNEXT LIGHT-T2 (商品コード: ESL51) のみです。
- ・専用ハーネス (商品コード: T152S) を使用します。
- ・取り付け後は、初期設定が必要になります。(本ページの左下に記載)
- ・エンジンスタートにてエンジン始動の際は、必ずリモコンと電子キーを付属のキーホルダーに取り付けして使用してください。
- ・3cm以上離してリモコンを操作するとエンジンは始動しません。

## DIP-SW

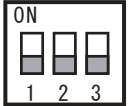

リレーユニットのDIP-SWは、全てOFFにセットされていることを確認してください。(出荷時は、全てOFFにセットされています。)

## 初期設定

配線・リレーユニットの取り付け終了後、下記の手順で設定を行ってください。

- ① 車両のイグニッションをONにする。
  - ② リモコンでSTOPを押す。
  - ③ 車両のブレーキを踏み、リレーユニットのアラーム音が変わった後(約3秒後)ブレーキを放す。
  - ④ 車両のイグニッションをOFFにする。
  - ⑤ 設定完了
- ※設定作業をしないとエンジンスタートでエンジンがかかりません。

配線内容(専用ハーネスの配線色)  
車両配線色

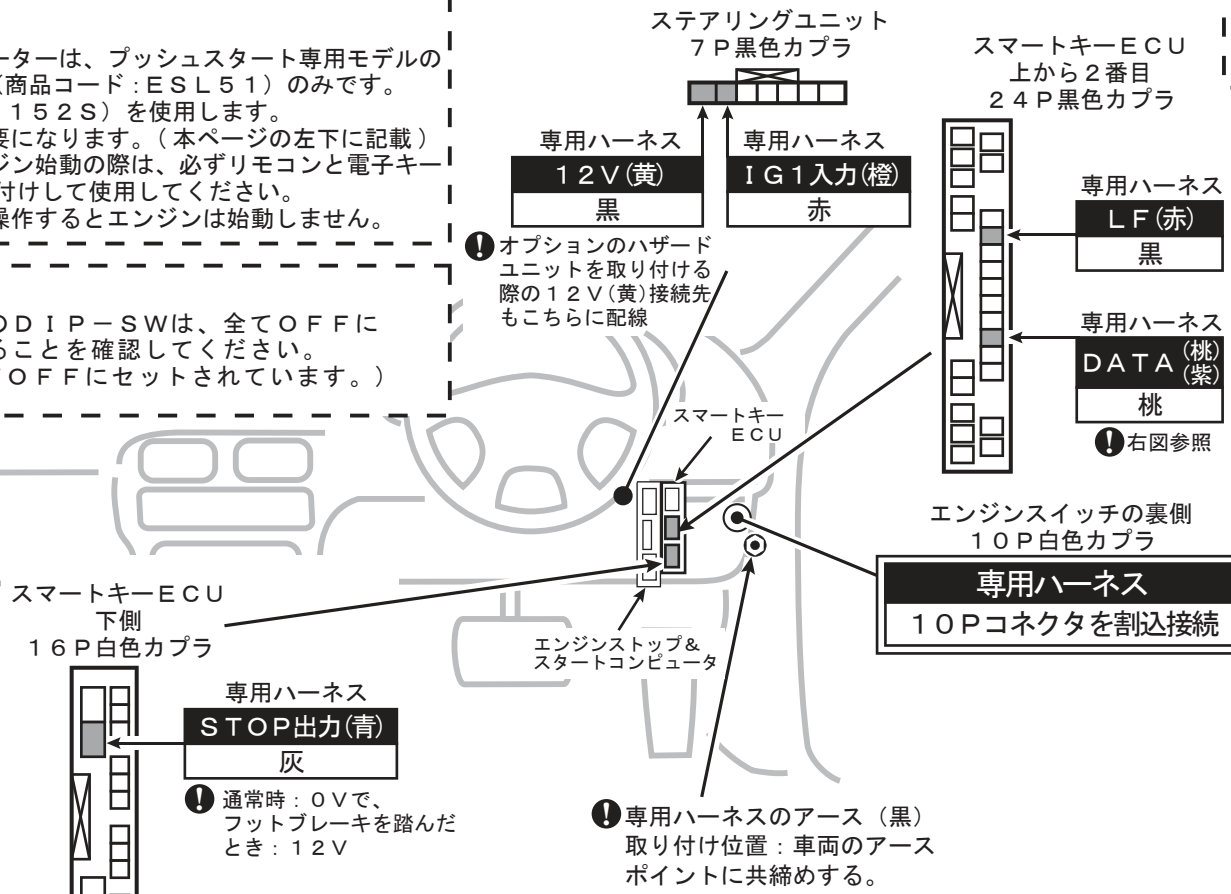

❗ CN2ハーネスの各配線の取り付けは3/3ページを参照してください。

## ハーネス接続方法

❗ 専用ハーネスT152Sの桃色と紫色配線は、車両側24P黒色カプラの桃色線を切断して、接続します。桃色と紫色配線は、接続先を逆にしないように注意すること。

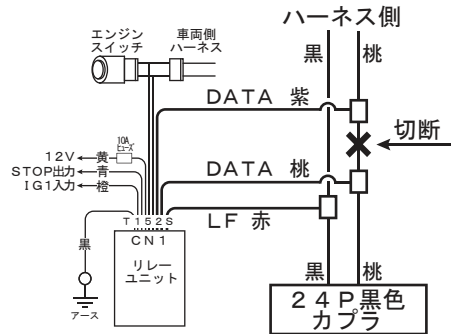

❗ 接続後、青色のタップから桃色配線がはみ出さないように処理して、絶縁テープを巻いてください。

## 専用ハーネス T152S

### ❗ 取り付け方法

- ① 専用ハーネスの10P中継コネクタを、エンジンスイッチ裏側のカプラに割込接続する。
- ② 黄色/青色/橙色の3本をそれぞれエレクトロタップを使用して上記の場所に接続する。(あらかじめ接続先の配線は、テスターで電圧を確認して、確実に接続してください。)
- ③ 桃色/紫色/赤色の3本(青色のタップ付き)は上記の図を参照の上、接続先を間違えないように注意して接続する。
- ④ アース(黒色)を、指定位置に固定する。
- ⑤ 14PコネクタをリレーユニットのCN1に接続する。

# 車種別取付資料

BOX No. 502621

車両情報	トヨタ ノア	平成26年1月~28年1月	ZRR8#系	3 / 3 ページ
	ヴォクシー	平成26年1月~28年1月	ZRR8#系	
エスクァイア	平成26年10月~28年1月	ZRR8#系		

❗ プッシュボタンスタートシステム（電子キー）付き車のみ

## ❗ 特有の注意事項

※エンジンスターターでアイドリング中は、電子キーの操作等でのドアロック/アンロックは作動しません。また、エンジンスターターによるアイドリング停止後は、電子キーの操作（ドアノブを握る）でアンロックはできません。…リモコンのSTOP操作でエンジンを止めてから、キーレスエントリーでアンロックをしてドアを開けてください。

なお、NEXT LIGHTのリモコンによるアンロック操作は、アイドリング中も停止後も可能です。

※予備（スペア）の電子キーも含めて、全て車室外に出してからリモコンでエンジン始動操作をしてください。…エンジンスターターにてエンジンがかからなくなります。

❗ CN2のL端子（茶）配線は接続せずに、オート検出にて使用してください。

サイドカバー内  
2列並んでいる左側一番上  
22P灰色カプラ

サイドカバー内  
2列並んでいる右側  
上から2番目  
20P青色カプラ

❗ 運転席ドアの開閉のみ検出



❗ 取り付け後の初期設定は、本ページの左下に記載した手順で、フットブレーキを使用して設定を行ってください。

## ハザードユニットIIを取り付ける場合のみ

### ❗ 注意事項

- ・接続前に必ず、接続先の車両側配線の作業電圧をテスター（電圧計）にて確認してください。
- ・接続先の作動電圧  
通常時（何もしてないとき）：0V  
ハザード（右）：右ウィンカースイッチを入れてウィンカーランプが点滅しているとき、点滅周期に連動して12Vになる。  
ハザード（左）：同様に左のウィンカースイッチを入れて、点滅周期に連動して12Vになる。

サイドカバー内  
2列並んでいる右側  
上から2番目  
20P青色カプラ

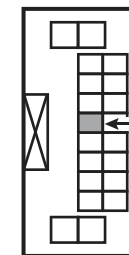

12V (黄)  
2 / 3 ページのステアリングユニット7P黒色カプラ内に接続（専用ハーネスの12Vと同じ場所）

❗ ハザードユニットからの白色線2本をそれぞれに接続。

## 初期設定

配線・リレーユニットの取り付け終了後、下記の手順で設定を行ってください。

- ① 車両のイグニッションをONにする。
  - ② リモコンでSTOPを押す。
  - ③ 車両のブレーキを踏み、リレーユニットのアラーム音が変わった後（約3秒後）ブレーキを放す。
  - ④ 車両のイグニッションをOFFにする。
  - ⑤ 設定完了
- ※設定作業をしないとエンジンスターターでエンジンがかかりません。

配線内容（リレーユニットCN2線色）

車両配線色

# NEXT LIGHT Q & A

ESL51-1

平成27年12月18日

## Q1 認証エラーでエンジンが始動しない (図1)

- A1 : リモコンと電子キーは3 cm以上離れないようにして、ぶら下げた状態で使用してください。(図2)  
※リモコンと電子キーは重ねず使用してください。
- A2 : 全ての電子キーを車室外へ出して始動させてください。  
※車室内に電子キーがある場合は始動しません。
- A3 : 車両の電子キーの電池を新品に交換してみてください。(年式の古い車両)  
※電子キーの電池が消耗していると始動しません。
- A4 : LF配線の接続を確認してください。  
※正しく接続されていないと始動しません。

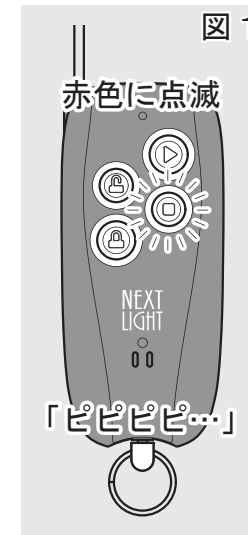

## Q2 車両の近くでは始動するが離れると認証エラーで始動しない

- A1 : アンテナケーブルのコネクタが抜けていないことを確認してください。  
※抜けていると、20m~30mしか飛びません。(図3)

## Q3 エンジンスターターは始動するが、電子キーが使用できない

- A1 : 車両側の配線をカットして接続するDATA配線の接続を確認してください。  
※正しく接続されていないと、電子キーが使用できません。

