

車種別取付資料

BOX No. 507011

車両情報

トヨタ C-HR 平成28年12月～ NGX50系
C-HR ハイブリッド 平成28年12月～ ZYX10系
1/6ページ
❗全車プッシュボタンスタートシステム（電子キー）付き

Opt.

NEXT LIGHT追加ハーネス
(商品コード: EP164)

重要!

❶ ◎作業前に必ず車両のバッテリー（マイナス端子）を外し、3分間放置してください。

- バッテリーを接続したままの状態、スマートキーコンピュータASSYのカプラの抜き差しを行うと、ECUが故障する恐れがあります。必ずバッテリー（マイナス端子）を外し、3分間放置してから作業を行ってください。
- バッテリー（マイナス端子）の接続は、必ず全ての接続作業が完了した後で行ってください。

重要!

シリアルNo. BE0001501以降の製品を必ず使用してください。
シリアルNo. BE0001500以前の製品はエンジンスターターにて、エンジンが始動しません。

重要!

- NEXT LIGHT追加ハーネス（商品コード: EP164）が必ず必要になります。
- 取り付け後の初期設定は、必ず5/6ページを参照の上、設定を行ってください。

❶ 注意事項

- エンジンスターターのリモコンと電子キーは、必ず付属のキーホルダーに取り付け、ぶら下げた状態で送信操作をしてください。
- ※エンジンスターターのリモコンと車両の電子キーを重ねた状態で送信操作するとエンジンが始動しません。（認証エラーになります）

❶ 別売のハザードユニットII（商品コード: EP156）の取り付けは、できません。

車種別取付資料

BOX No. 507011

車両情報

トヨタ C-HR 平成28年12月～ NGX50系
C-HR ハイブリッド 平成28年12月～ ZYX10系
2/6ページ
① 全車プッシュボタンスタートシステム（電子キー）付き

Opt.

NEXT LIGHT追加ハーネス
(商品コード: EP164)

◎カバー類の取り外しは、必ずこのページの手順のとおりに行ってください。

① 各配線の取り付けについては、3/6～6/6ページをご覧ください。

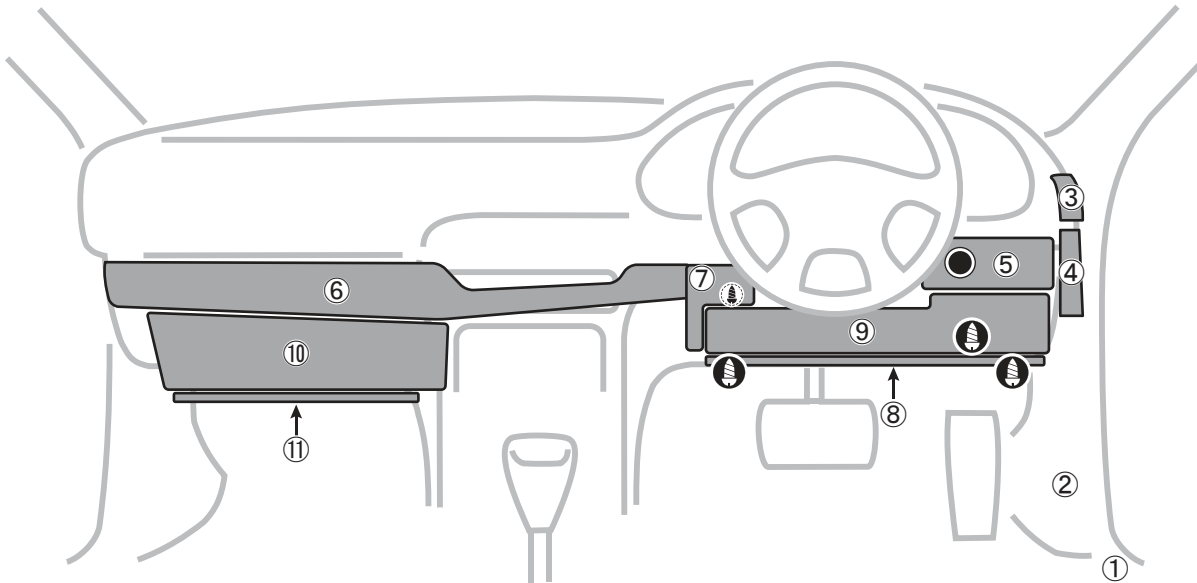

① カバー類の取り外し方

- ① 右サイドステップカバーを外す。
- ② 右サイドカバーを外す。…カバーを内側へ引っ張り、クリップ(上下に各1箇所)を外す。
- ③ 右側面インストルメントパネルフィニッシュパネルエンドを外す。…ツメ(2箇所)とクリップ(2箇所)のかん合を外す。
- ④ 右側面インストルメントサイドパネルを外す。…ツメ(2箇所)クリップ(3箇所)のかん合を外す。
- ⑤ パワースイッチ付きのパネルを外す。…パネルの上下に手を掛けて手前側へ引っ張り、クリップ(7箇所)のかん合を外す。
- ⑥ インストルメントクラスタフィニッシュパネル(助手席～センターカバー)を手前側へ引っ張りクリップ(12箇所)のかん合を外す。
- ⑦ インストルメントパネルフィニッシュパネルを手前に引っ張りクリップ(6箇所)のかん合、隠れネジ(1箇所)を外す。
- ⑧ アンダーカバーを外す。…下側のネジ(左右に各1本)を外し、ツメのかん合を外してから手前側へ引いてカバーを外す。
- ⑨ ロアカバーを外す。…左上の隠しネジ(1本)と右下ネジ(1本)を外し、カバーの右側から順に手前側へ引っ張りながら、クリップ(5箇所)のかん合を外してカバーを外す。
- ⑩ 助手席側グローブBOXを外す。
- ⑪ 助手席側アンダーカバーを外す。

止めネジ等



車種別取付資料

BOX No. 507011

車両情報	トヨタ C-HR	平成28年12月～	NGX50系	3/6ページ	Opt. NEXT LIGHT 追加ハーネス (商品コード: EP164)
	C-HR ハイブリッド	平成28年12月～	ZYX10系		

❗ 全車プッシュボタンスタートシステム (電子キー) 付き

❗ 注意事項

- ・取り付けできるエンジンスターターは、プッシュスタート専用モデルのNEXT LIGHT-T2 (商品コード: ESL51) のみです。
- ・専用ハーネス (商品コード: T152S) を使用します。
- ・取り付け後は、初期設定が必要になります。(5/7ページ参照)
- ・エンジンスターターにてエンジン始動の際は、必ずリモコンと電子キーを付属のキーホルダーに取り付けし、ぶら下げて使用してください。
- ・3cm以上離してリモコンを操作するとエンジンは始動しません。

DIP-SW

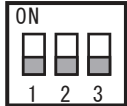

リレーユニットのDIP-SWは、全てOFFにセットされていることを確認してください。
(出荷時は、全てOFFにセットされています。)

❗ 専用ハーネスの取り付け方法は、本ページと4/6ページを参照してください。

❗ 専用ハーネスのアース (黒) 取り付け位置: 右サイドカバー内上側の金属ステイ固定ボルトに共締めする。

配線内容 (専用ハーネスの配線色)

車両配線色

専用ハーネス

T152S

❗ 取り付け方法

- ① 専用ハーネスの10P中継コネクタを、エンジンスイッチ裏側のカプラに割込接続する。
- ② 黄色/橙色の2本 (本ページ参照) をそれぞれエレクトロタップを使用して上記の場所に接続する。(あらかじめ接続先の配線は、テスターで電圧を確認して、確実に接続してください。)
- ③ 桃色/紫色/赤色の3本 (青色のタップ付き) は4/6ページを参照の上、接続先を間違えないように注意して接続する。
- ④ アース (黒色) を、指定位置に固定する。
- ⑤ NEXT LIGHT 追加ハーネスの接続。(5/6ページ参照)
- ⑥ 14PコネクタをリレーユニットのCN1に接続する。

パワースイッチの裏側
10P白色カプラ

専用ハーネス

10Pコネクタを割込接続

スマートキーコンピュータASSY
一番上側
27P白色カプラ

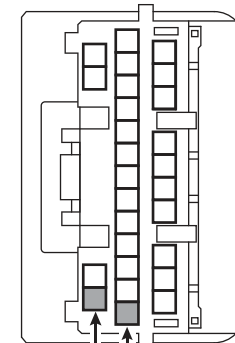

専用ハーネス
12V (黄)
青

専用ハーネス
IG1入力 (橙)
灰

車種別取付資料

BOX No. 507011

車両情報

トヨタ C-HR 平成28年12月～ NGX50系
C-HR ハイブリッド 平成28年12月～ ZYX10系
4/6ページ
❗全車プッシュボタンスタートシステム（電子キー）付き

Opt.

NEXT LIGHT追加ハーネス
(商品コード: EP164)

❗専用ハーネスの取り付け方法は、本ページと3/6ページを参照してください。

❗CN2ハーネスの各配線の取り付けは6/6ページを参照してください。

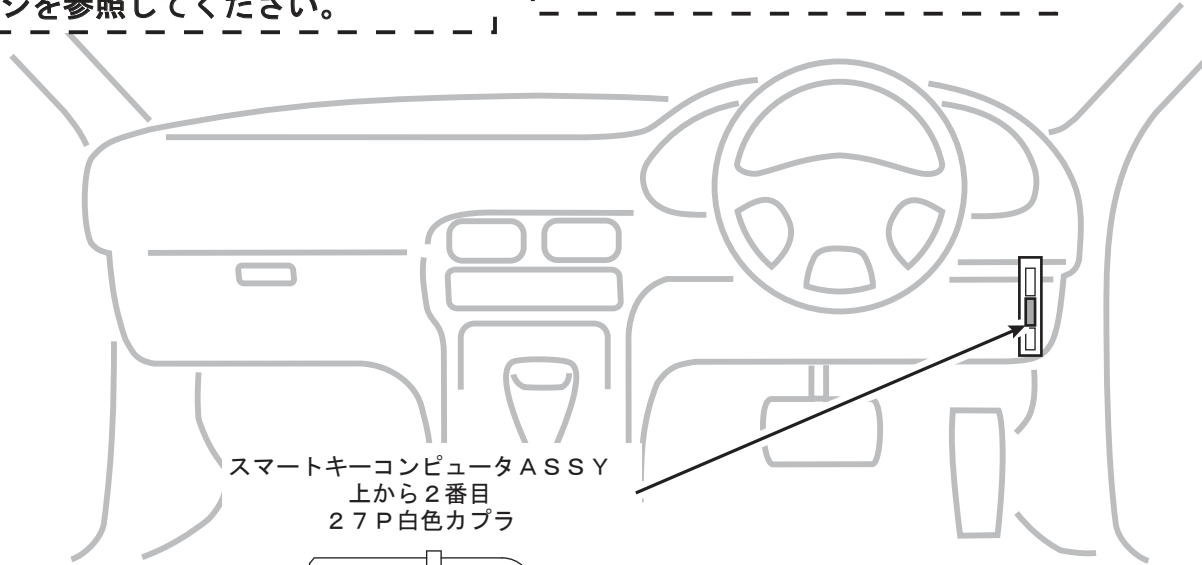

スマートキーコンピュータASSY
上から2番目
27P白色カプラ

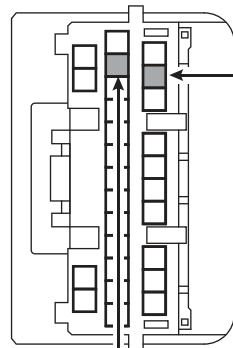

専用ハーネス
DATA (桃)
DATA (紫)
灰

❗参照

ハーネス接続方法

❗専用ハーネスT152Sの桃色と紫色配線は、車両側27P白色カプラの灰色線を切断して、接続します。
桃色と紫色配線は、接続先を逆にしないように注意すること。

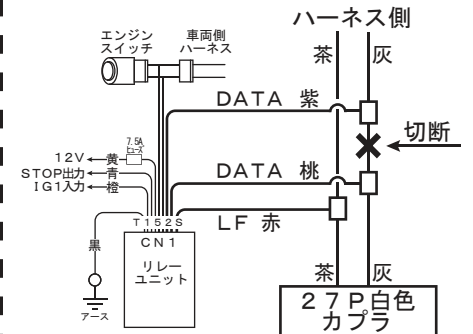

❗接続後、青色のタップから灰色配線がはみ出さないように処理して、絶縁テープを巻いてください。

配線内容(専用ハーネスの配線色)

車両配線色

専用ハーネス

LF(赤)
茶

❗対面側にも同色の配線があるので注意!

車種別取付資料

BOX No. 507011

車両情報	トヨタ C-HR	平成28年12月～	NGX50系	5/6ページ	Opt. NEXT LIGHT追加ハーネス (商品コード: EP164)
	C-HR ハイブリッド	平成28年12月～	ZYX10系		

① 全車プッシュボタンスタートシステム (電子キー) 付き

① NEXT LIGHT追加ハーネス (商品コード: EP164) の接続方法

・NEXT LIGHT追加ハーネスの各配線は、付属のエレクトロタップを使用して、以下の手順で接続をしてください。

- ① 白色線 (端子付き) の差し込み
リレーユニットのCN1に接続する専用ハーネスの14Pカプラの空き端子 (下図参照) へ、白色線の端子を差し込んでからリレーユニットへ接続してください。
- ② 青色線 (切りっぱなし) の接続
リレーユニットのCN1ハーネスの青色線 (下図参照) へ、短い青色線をエレクトロタップで接続してください。
- ③ 空色線 (切りっぱなしの2本) の接続
本ページで指定した車両側の配線 (STOP①とSTOP②) へ、短い空色線 (2本) をそれぞれエレクトロタップで接続してください。

① 取り付け後の初期設定は、必ず本ページに記載した手順で、初期設定①の後に初期設定②の順番で行ってください。

① この空き端子にNEXT LIGHT追加ハーネスから出ている白色線の端子を差し込む

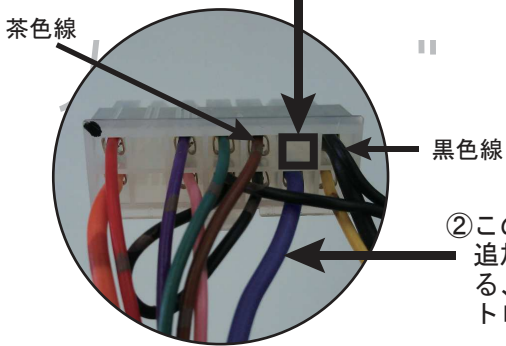

専用ハーネスの14Pカプラ (CN1)

② この青色線にNEXT LIGHT追加ハーネスから出ている、短い青色線をエレクトロタップで接続する



① 通常時: 0Vで、フットブレーキを踏んだとき: 12V



① 通常時: 0Vで、フットブレーキを踏んだとき: 12V

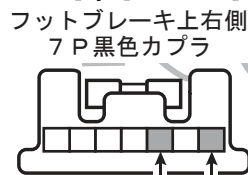

フットブレーキ上右側 7P 黒色カプラ

重要! ※初期設定について

- リモコンを使って設定を行います。
- 初期設定は、NEXT LIGHT追加ハーネスの接続を完了してから行ってください。
- 初期設定は、必ず初期設定①の後に初期設定②を行ってください。
- 設定手順のブザーは、リレーユニットから出るブザー音です。

初期設定①

- 1 車両のプッシュボタンを2回押して、イグニッションを「ON」にする
---受付時間 10秒以内---
- 2 「START」「UNLOCK」ボタンを同時に押す
→送信音: 「ピーッ」
→ブザー: 「ピーピーピー…」
---受付時間 10秒以内---
- 3 「STOP」「LOCK」ボタンを同時に押す
→送信音: 「ピーピーッ」
→ブザー: 「ププ…」
---受付時間 10秒以内---
- 4 「START」ボタンを押す
→送信音: 「ピッ」
→ブザー: 「ピー」
---初期設定①完了---
- 5 車両のプッシュボタンを1回押して、イグニッションを「OFF」にする

初期設定②

- 1 車両のプッシュボタンを2回押して、イグニッションを「ON」にする
---受付時間 10秒以内---
- 2 「STOP」ボタンを押す
→送信音: 「ピピッ」
→ブザー: 「ピーピーピー…」
---受付時間 10秒以内---
- 3 フットブレーキを踏む
→ブザー: 2秒後に「ププ…」
---踏んでから3秒後---
- 4 フットブレーキを放す
→ブザー: 「ピー」
---初期設定②完了---
- 5 車両のプッシュボタンを1回押して、イグニッションを「OFF」にする

配線内容 (追加ハーネスの配線色)
車両配線色

車種別取付資料

BOX No. 507011

車両情報	トヨタ C-HR	平成28年12月～	NGX50系	6/6ページ	Opt. NEXT LIGHT追加ハーネス (商品コード: EP164)
	C-HR ハイブリッド	平成28年12月～	ZYX10系		
❗全車プッシュボタンスタートシステム (電子キー) 付き					

❗特有の注意事項

- ※エンジンスターターでアイドリング中は、電子キーの操作等でのドアロック/アンロックは作動しません。また、エンジンスターターによるアイドリング停止後は、電子キーの操作(ドアノブを握る)でアンロックはできません。…リモコンのSTOP操作でエンジンを止めてから、キーレスエントリーでアンロックをしてドアを開けてください。
なお、NEXT LIGHTのリモコンによるアンロック操作は、アイドリング中も停止後も可能です。
- ※予備(スペア)の電子キーも含めて、全て車室外に出してからリモコンでエンジン始動操作をしてください。…エンジンスターターにてエンジンがかからなくなります。

❗CN2のL端子(茶)接続先が無いため配線はせずに、オート検出にて使用してください。

メインボデーECU拡大図

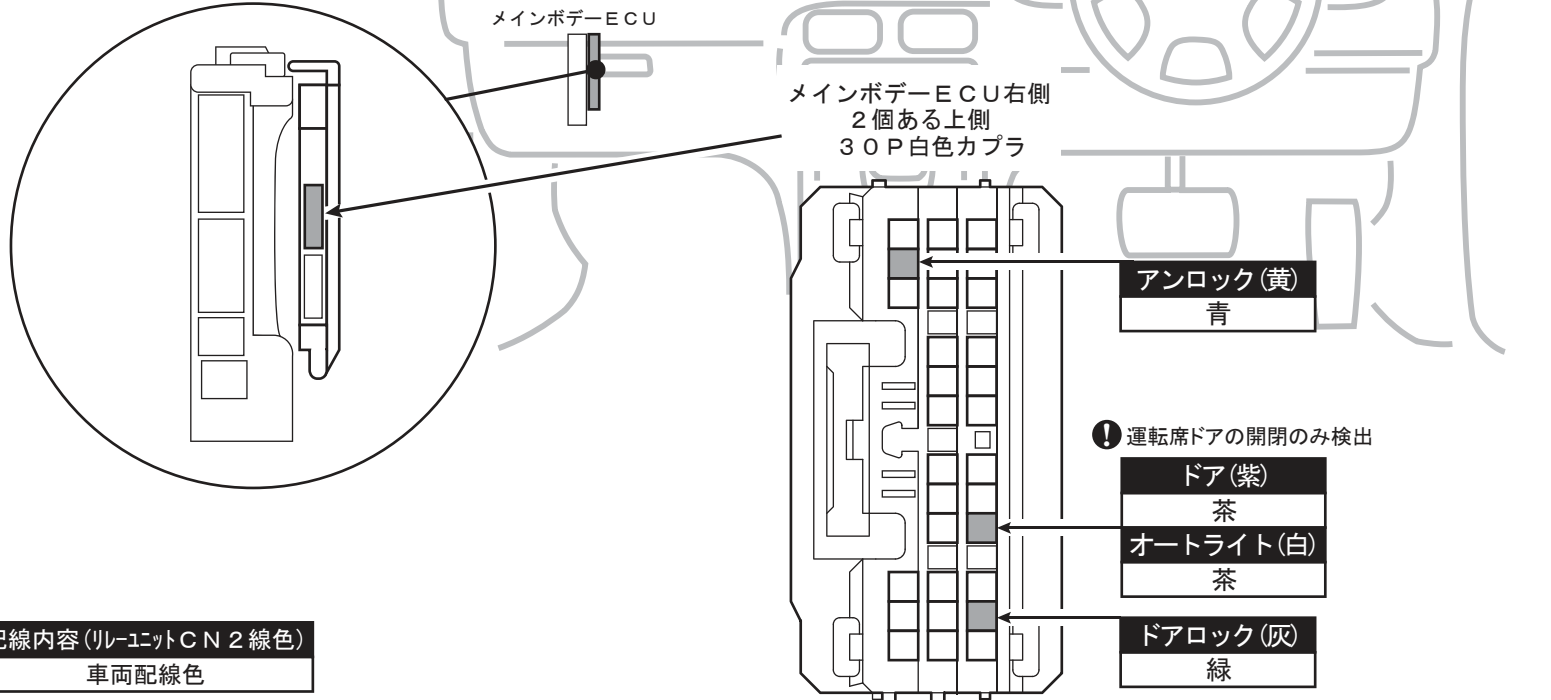

配線内容(リレーユニットCN2線色)
車両配線色

NEXT LIGHT Q & A

ESL51-1

平成27年12月18日

Q1 認証エラーでエンジンが始動しない (図1)

- A1: リモコンと電子キーは3cm以上離れないようにして、ぶら下げた状態で使用してください。(図2)
※リモコンと電子キーは重ねず使用してください。
- A2: 全ての電子キーを車室外へ出して始動させてください。
※車室内に電子キーがある場合は始動しません。
- A3: 車両の電子キーの電池を新品に交換してみてください。(年式の古い車両)
※電子キーの電池が消耗していると始動しません。
- A4: LF配線の接続を確認してください。
※正しく接続されていないと始動しません。

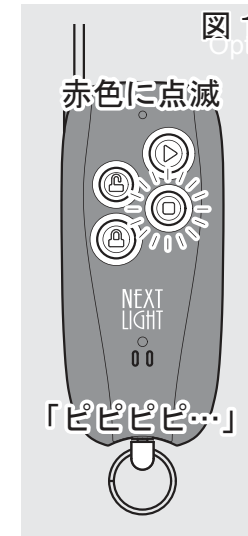

Q2 車両の近くでは始動するが離れると認証エラーで始動しない

- A1: アンテナケーブルのコネクタが抜けていないことを確認してください。
※抜けていると、20m~30mしか飛びません。(図3)

Q3 エンジンスターターは始動するが、電子キーが使用できない

- A1: 車両側の配線をカットして接続するDATA配線の接続を確認してください。
※正しく接続されていないと、電子キーが使用できません。

