

車種別取付資料

BOX No. 902522

| | | | | |
|------|-----------------|-----------------|---------------|-----------|
| 車両情報 | トヨタ ハイエース | 平成29年12月～令和2年4月 | H20#／21#／22#系 | 1 / 5 ページ |
| | レジアスエース | 平成29年12月～令和2年4月 | H20#／21#／22#系 | |
| | マツダ ボンゴブローニイ バン | 令和1年5月～令和2年6月 | H20#系 | |

❗ プッシュスタートシステム無しのイモビライザー付き車

重要！

- ・ 取り付けができるエンジンスターターは、車種指定専用モデルのNEXT LIGHT ACE (商品コード: ESL77) のみです。
- ・ 専用ハーネス: VT320X を使用します。
- ・ 取り付け後は、初期設定が必要になります。(5 / 5 ページへ記載)

= 重要 =

リモコンでエンジンを始動するときは、キーを重ねた状態で START 操作をしてください。
※キーを重ねずに操作をすると、エンジンは始動しません。
(認証エラーになります)

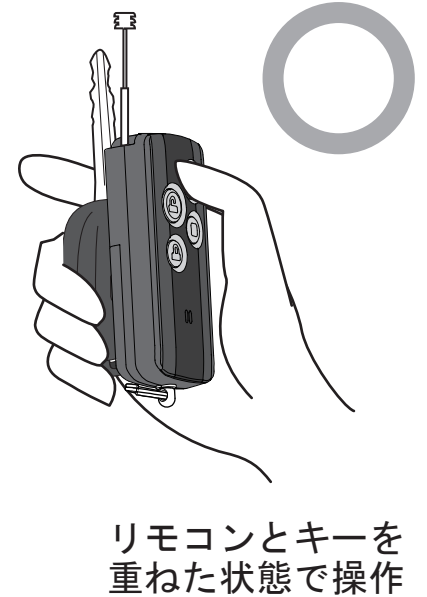

車種別取付資料

BOX No. 902522

| | | | | |
|------|-----------------|-----------------|---------------|--------|
| 車両情報 | トヨタ ハイエース | 平成29年12月～令和2年4月 | H20#／21#／22#系 | 2／5ページ |
| | レジアスエース | 平成29年12月～令和2年4月 | H20#／21#／22#系 | |
| | マツダ ボンゴブローニイ バン | 令和1年5月～令和2年6月 | H20#系 | |

❶ プッシュスタートシステム無しのイモビライザー付き車

◎カバー類の取り外しは、必ずこのページの手順のとおりに行ってください。

❶ 各配線の取り付けについては、3／5～5／5ページをご覧ください。

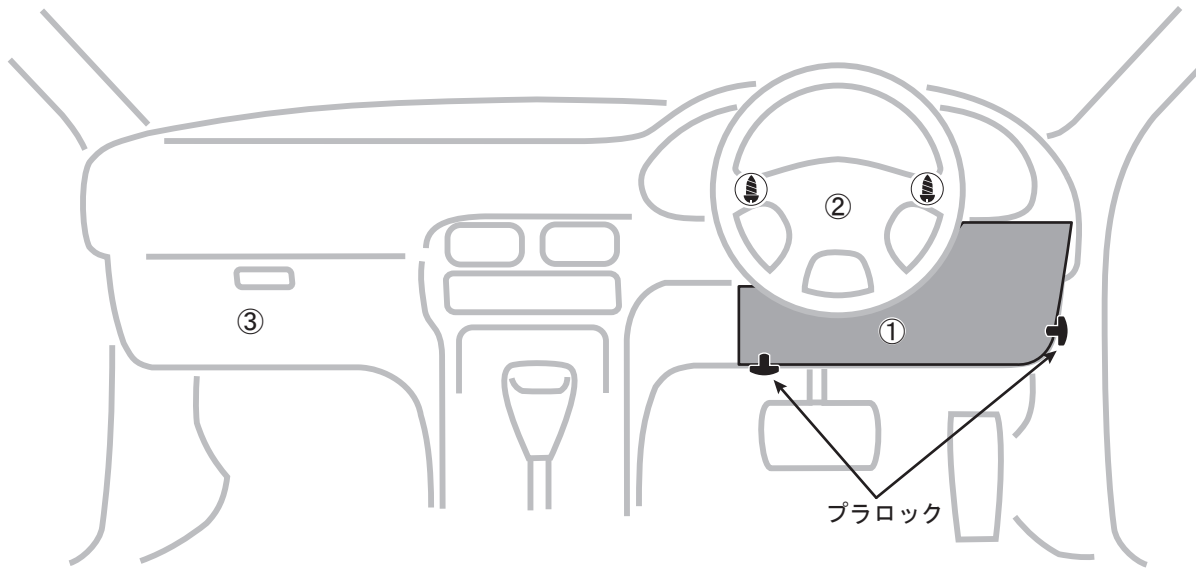

❶ カバー類の取り外し方

- ① 右側のカバーを外す。…プラロック2個あり。
- ② コラムカバー（下側）を外す。…ハンドルを回して正面から左右にネジ1本ずつあり。（トルクスT25）
- ③ グローブBOXを外す。…左右のストッパーのツメを外し、水平にしてから外す。

止めネジ等



車種別取付資料

BOX No. 902522

| | | | | |
|------|-----------------|-----------------|---------------|-----------|
| 車両情報 | トヨタ ハイエース | 平成29年12月～令和2年4月 | H20#／21#／22#系 | 3 / 5 ページ |
| | マツダ レジアスエース | 平成29年12月～令和2年4月 | H20#／21#／22#系 | |
| | マツダ ボンゴブローニイ バン | 令和1年5月～令和2年6月 | H20#系 | |

❗ プッシュスタートシステム無しのイモビライザー付き車

メインボデーECU拡大図

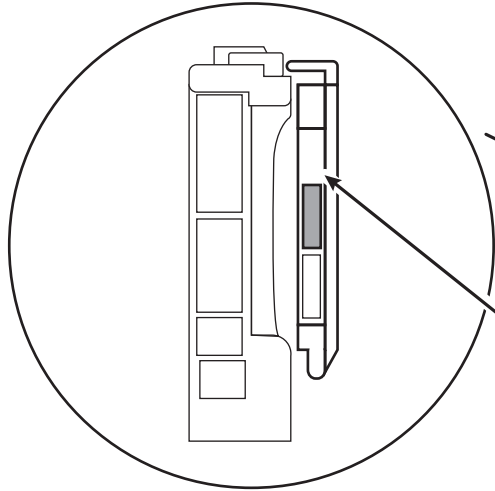

メインボデーECU右側
2個ある上側
30P白色カプラ

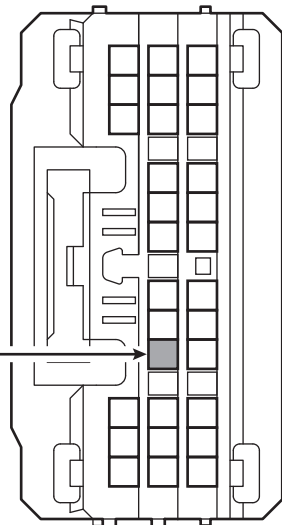

イモビハーネス
IND入力(橙)
赤

注意! : 赤色は同色の配線が複数あるので間違えないように注意してください。

配線内容(イモビハーネスの配線色)
車両配線色

コラムカバー内下側
キーシリンダー直付け

専用ハーネス
VT320X

メインボデーECU

コラムカバー内下側
4P白色カプラ



イモビハーネス
KEY-SW出力(緑)
黄

❗ 専用ハーネスのアース(黒)取り付け位置:
アンダーカバーを外して正面にある金属
ステイ固定ボルト(12mm)に共締め

コラムカバー内右側
トランスポンダキーアンプ
5P黒色カプラ

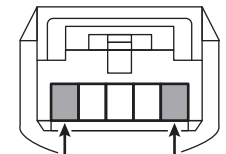

イモビハーネス
LF出力(白)
青

イモビハーネス
LF入力(赤)
黄

車種別取付資料

BOX No. 902522

| | | | | |
|------|-----------------|-----------------|---------------|-----------|
| 車両情報 | トヨタ ハイエース | 平成29年12月～令和2年4月 | H20#/21#/22#系 | 4 / 5 ページ |
| | レジアスエース | 平成29年12月～令和2年4月 | H20#/21#/22#系 | |
| | マツダ ボンゴブローニイ バン | 令和1年5月～令和2年6月 | H20#系 | |

❗ プッシュスタートシステム無しのイモビライザー付き車

メインボデーECU拡大図

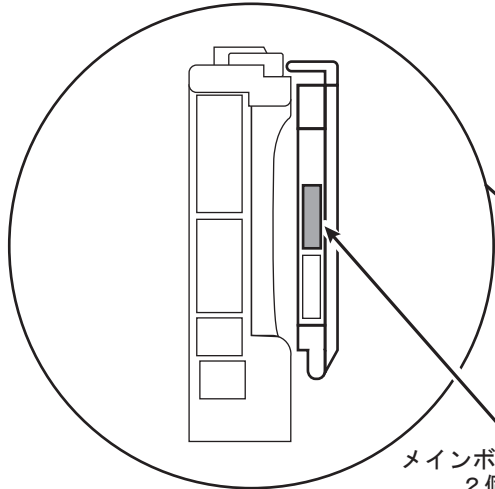

メインボデーECU右側
2個ある上側
30P白色カプラ

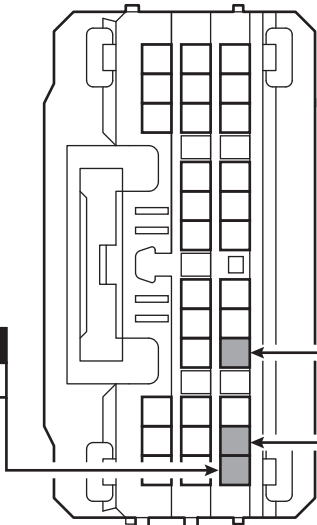

アンロック(黄)
黄

ドア(紫)
緑

ドアロック(灰)
白

配線内容 (リレーユニットCN2線色)
車両配線色

❗ 運転席ドアの開閉のみ検出

重要!

- ❗ 全車始動検出線(茶)を必ず接続してください。接続しないと、エンジン始動検出ができません。
- ❗ 全車ブレーキ検出線(青)を必ず接続してください。接続しないと、初期設定ができません。
- ❗ 取り付け後の初期設定は、必ず5 / 5ページに記載した手順で、初期設定①の後に初期設定②の順番で行ってください。

メインボデーECU



始動検出(茶)
黒

❗ 必ず配線してください

※始動検出線を接続しないと、始動してもアイドリングが継続しません。

※接続先(上記)はDLC内のエンジン回転出力信号線です。

フットブレーキ右上側
4P白色カプラ



ブレーキ検出(青)
黒

❗ 必ず配線してください

※接続先の電圧は、通常時0Vで、フットブレーキを踏んだとき12V。

注意! : 黒色は同色の配線が複数あるので間違えないように注意してください。

❗ この資料は、当社に於いて見取りを実施した車両をもとに作成してあります。年式、グレード等によって違いが生じる場合がありますのでご注意ください。

車種別取付資料

BOX No. 902522

| | | | | |
|------|-----------------|-----------------|---------------|--------|
| 車両情報 | トヨタ ハイエース | 平成29年12月～令和2年4月 | H20#/21#/22#系 | 5/5ページ |
| | レジアスエース | 平成29年12月～令和2年4月 | H20#/21#/22#系 | |
| | マツダ ボンゴブローニイ バン | 令和1年5月～令和2年6月 | H20#系 | |

❗ プッシュスタートシステム無しのイモビライザー付き車

重要！ ※初期設定について

- リモコンを使って設定を行います。
- 初期設定は、CN2の始動検出線(茶)の接続を完了してから行ってください。
- 初期設定は、必ず初期設定①の後に初期設定②を行ってください。
- 設定手順のブザーは、リレーユニットから出るブザー音です。

初期設定①

- 1 車両のイグニッションを「ON」にする
---受付時間 10 秒以内---
- 2 「START」「STOP」ボタンを同時に押す
→送信音：「ピロロッ」
→ブザー：「ピーピーピー…」
---受付時間 10 秒以内---
- 3 「START」「STOP」ボタンを同時に押す
→送信音：「ピロロッ」
→ブザー：「プププ…」
---受付時間 10 秒以内---
- 4 「STOP」ボタンを押す
→送信音：「ピピッ」
→ブザー：「ブブー」
---初期設定①完了---
- 5 イグニッションを「OFF」にする

初期設定②

- 1 イグニッションを「ON」にする
---受付時間 10 秒以内---
- 2 「STOP」ボタンを押す
→送信音：「ピピッ」
→ブザー：「ピーピーピー…」
---受付時間 10 秒以内---
- 3 フットブレーキを踏む
→ブザー：2 秒後に「プププ…」
---踏んでから 3 秒後---
- 4 フットブレーキを放す
→ブザー：「ピピー」
---初期設定②完了---
- 5 イグニッションを「OFF」にする



◎初期設定ができない場合や、動作チェックでエンジンが正常に始動しない場合のみ下記の要領にてセルフチェックを行ってください。

1 準備、共通の注意事項

リレーユニットのブザー音が聞き取れる場所で行ってください。
 車両の運転席でドアを閉めた状態で作業を進めてください。
 車両のキースイッチからキーを抜き、リレーユニットのコネクタから全てのハーネスを抜いてください。

- ①各配線チェックの途中で次の手順に進めず30秒以上経過した(タイムオーバー)のブザー音「ブブー ブブー」が継続する)場合はリモコンで「STOP」操作をしてください。約3秒後にブザー音「ピロロロ」または「ピピー」が出ます。
 配線セルフチェックを再開する場合は「③ IND入力(橙色)配線チェック(1)」の手順から進めてください。

2 専用ハーネスとアース線のチェック

- ①リレーユニットへ全てのハーネスを接続してください。
 ・ブザー音「ピロロロ」または「ピピー」が出ますか？

YES: 次のチェックへお進みください。
 NO: 専用ハーネスとアース線の取り付けを点検してください。

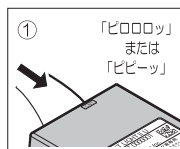

3 IND入力(橙色)配線のチェック (1)

- ①リモコンで「START」と「STOP」を同時に5秒以上長押ししてください。
 ※リモコンの送信音は「ピピピ」の5秒後に「ピロロ」と鳴ります。
 ・ブザー音「ピピピ・・・(継続)」が出ますか？

YES: 次のチェックへお進みください。
 NO: IND(橙色)配線を点検してください。



4 IND入力(橙色)配線のチェック (2)

- ①車両のキースイッチへキーを挿してください。
 ・ブザー音が「ピピピピ・・・(継続)」に変わりますか？

YES: ②へ進んでください。
 NO: IND(橙色)配線を点検してください。



- ②車両のキーを抜いてください。
 ・ブザー音が「ピピー・・・(継続)」に変わります。

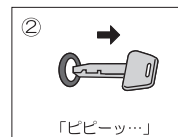

5 LF入力(赤色)配線のチェック

- ①車両のキースイッチへキーを挿してください。
 ・ブザー音が「プププ・・・(継続)」に変わりますか？

YES: ②へ進んでください。
 NO: LF入力(赤色)配線を点検してください。



- ②車両のキーを抜いてください。
 ・ブザー音が「ピピー・・・(継続)」に変わります。

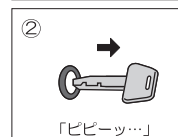

6 配線セルフチェック完了

- ①リモコンで「STOP」操作をしてください。
 「ピピー・・・(継続)」が止まり、ブザー音「ピーッ × 3回」が出ます。
 約3秒後にブザー音「ピロロロ」または「ピピー」が出て配線セルフチェック完了です。

- ②初期設定(前ページ参照)を行ってください。



7 LF出力(白色)とKEY-SW出力(緑色)配線のチェック

- ①リモコンで「START」操作をしてください。
 ・エンジンが正常に始動しますか？

YES: 配線のチェック完了です。
 NO: LF出力(白色)とKEY-SW出力(緑色)配線を点検してください。

